

СОГЛАСОВАНО

Заместитель председателя
Комитета по образованию

Т.А. Васильева
_____ 2023 г.

СОГЛАСОВАНО

Председатель Межрегиональной
общественной организации «Совет Героев
Советского Союза, Героев Российской
Федерации и полных кавалеров ордена Славы
Санкт-Петербурга и Ленинградской области»,
Герой России

_____ Г.Д. Фоменко

«__» _____ 2023 г.

СОГЛАСОВАНО

Председатель совета Санкт-Петербургской
организации ветеранов (инвалидов) войны, Труда,
Вооружённых сил и Правоохранительных органов.

_____ В.Т. Волобуев

«__» _____ 2023 г.

УТВЕРЖДЕНО

Генеральный директор
ГБНОУ «Балтийский берег»

А.А. Зайкин
_____ 2023 г.

УТВЕРЖДЕНО

Генеральный директор
ГБУ «ЦПВМ «Дзержинец»

_____ А.А. Семенов

«__» _____ 2023 г.

ПОЛОЖЕНИЕ

**О ЕЖЕГОДНОМ РЕГИОНАЛЬНОМ
СМОТРЕ-КОНКУРСЕ ПОЧЕТНЫХ КАРАУЛОВ
СРЕДИ ОБУЧАЮЩИХСЯ И МОЛОДЕЖИ САНКТ-ПЕТЕРБУРГА,
ПОСВЯЩЕННОМ ПАМЯТНЫМ ДАТАМ ПОБЕДЫ
СОВЕТСКОГО НАРОДА В ВЕЛИКОЙ ОТЕЧЕСТВЕННОЙ ВОЙНЕ
1941-1945 ГОДОВ «ПОСТ №1»**

1. ОБЩИЕ ПОЛОЖЕНИЯ.

1.1. Ежегодный Региональный смотр-конкурс почетных караулов среди обучающихся и молодежи Санкт-Петербурга (далее - Смотр-конкурс) способствует, патриотическому воспитанию и формированию активной гражданской позиции в процессе интеллектуального, духовно-нравственного и физического развития, подготовке к защите Отечества, сохранению традиций, основанных на преемственности поколений воздания почестей и уважения к защитникам Отечества среди обучающихся, сохранению исторической памяти, справедливости и значимости героического подвига, мужества, отваги и самоотверженности советского народа в борьбе с нацистами в годы Великой Отечественной войны, поддержание строевых ритуальных действий совершенствование строевых приемов при выставлении почетных караулов для их самостоятельного участия в проведении празднично-торжественных и траурных мероприятий.

1.2. Учредителем Смотр-конкурса выступает Комитет по образованию Санкт-Петербург совместно с Комитетом по молодёжной политике по взаимодействию с общественными организациями. Непосредственную организацию и проведение смотра-конкурса осуществляют городской центр патриотического воспитания, профилактической работы и кадетского образования государственного нетипового образовательного учреждения Санкт-Петербурга «Балтийский берег» и Санкт-Петербургское государственное бюджетное учреждение «Центр патриотического воспитания молодежи «Дзержинец» (далее - Организаторы).

1.3. Смотр-конкурс проводится в соответствии с планом мероприятий по патриотическому воспитанию и планом работы Комитета по образованию на 2023/2024 учебный год при поддержке:

- Межрегиональной общественной организации «Совет Героев Советского Союза, Героев Российской Федерации и полных кавалеров ордена Славы Санкт-Петербурга и Ленинградской области»;
- Совета Санкт-Петербургской организации ветеранов (инвалидов) войны, Труда, Вооружённых сил и Правоохранительных органов;
- Государственного музея истории Санкт-Петербурга.
- Санкт-Петербургского государственного казенного учреждения «Пискаревское мемориальное кладбище», мемориального комплекса «Монумент героическим защитникам Ленинграда»;

1.4. Положение смотра-конкурса размещается на официальном сайте ГБОУ «Балтийский берег»: <http://www.patriot.balticbereg.ru>.

2. ЦЕЛИ И ЗАДАЧИ СМОТРА-КОНКУРСА

2.1. Целью проведения смотра-конкурса почетных караулов является:

- военно-патриотическое воспитание молодежи;
- пропаганда и популяризация военной службы среди молодежи;
- подготовка (приобщение) молодежи к военной службе.

2.2. Задачи проведения смотра-конкурса почетных караулов:

- воспитание у учащихся дисциплинированности, организованности, взаимоуважения и взаимопомощи, любви к Родине, защите Отечества, привитие интереса к военной службе;
- формирование навыков выполнения строевых приёмов;
- сплочение коллектива, формирование лидерских качеств;
- отработка строевой слаженности команд (почетных караулов);
- обеспечение вариативности форм патриотического воспитания.
- повысить интерес к традиции установления почетных караулов и вовлечь максимальное количество молодых граждан образовательных организаций Санкт-Петербурга, подготовленных к несению вахты на Посту №1;
- сохранить традиции отдания воинских почестей погибшим защитникам Отечества;
- совершенствовать систему добровольной подготовки лиц призывного возраста к защите Отечества;
- выявить сильнейшие отряды почетного караула среди молодежи Санкт-Петербурга;

- привлечь молодёжь Санкт-Петербурга к подготовке и организации торжественных-траурных мероприятий, посвященных памятным датам Великой Победы;
- расширить интерес к волонтерскому движению и поддержке социальных инициатив молодежи Санкт-Петербурга.

3. РУКОВОДСТВО СМОТРОМ-КОНКУРСОМ

3.1. Ежегодный Региональный смотр-конкурс почетных караулов среди обучающихся и молодежи Санкт-Петербурга, посвященный памятным датам Победы советского народа в Великой Отечественной войне 1941-1945 годов «Пост №1» (далее - смотр-конкурс) проводится Комитетом по молодёжной политике и взаимодействию с общественными организациями совместно с Комитетом по образованию города Санкт-Петербург.

3.2. Организаторы, разрабатывают и утверждают положение о проведение смотра-конкурса, учитывая опыт проведения мероприятий по патриотическому воспитанию среди команд (участников).

3.3. В обязанности Организаторов входит согласование с государственными и общественными организациями Санкт-Петербурга проведения смотра-конкурса, организационные и иные вопросы, связанные с проведением смотра-конкурса. Организаторы осуществляют общий контроль за безопасностью участников смотра-конкурса.

3.4. Контроль за подготовкой и проведением смотра-конкурса возлагается на организационный комитет (далее – Оргкомитет), созданный из числа представителей Организаторов, Комитета по образованию, Комитета по молодёжной политике и взаимодействию с общественными организациями, представителей военных организаций, ветеранов, иных лиц, имеющих отношение к воинской службе.

3.5. Состав организационного комитета:

– Председатель - Журавлев Даниил Михайлович, главный специалист отдела воспитательной работы и дополнительного образования Комитета по образованию;

– Секретарь организационного комитета – Председатель экспертной комиссии – Суханов Александр Николаевич, директор Центра патриотического воспитания и профилактической работы ГБОУ «Балтийский берег», кандидат исторических наук, полковник в запасе.

– Абрамчук Михаил Анатольевич, начальник сектора патриотического воспитания социальных программ и патриотического воспитания Комитета по молодёжной политике и взаимодействию с общественными организациями;

– Фоменко Геннадий Дмитриевич, генерал-майор, Герой Российской Федерации, председатель совета Героев Советского союза, Героев Российской Федерации, полных кавалеров ордена Славы Санкт-Петербурга и Ленинградской области;

– Волобуев Василий Тихонович, генерал-майор, Председатель совета Санкт-Петербургской организации ветеранов (инвалидов) войны, Труда, Вооружённых сил и Правоохранительных органов.

- Заикин Андрей Анатольевич, Генеральный директор Государственного бюджетного нетипового образовательного учреждения Санкт-Петербурга «Балтийский берег»;

- Семенов Аркадий Андреевич, Генеральный директор Государственного бюджетного учреждения «Центр патриотического воспитания молодежи «Дзержинец»;

3.5.1. На организационный комитет возлагаются функции:

– формирование состава экспертной комиссии смотра-конкурса (этапов);

– решение вопросов о месте, сроках проведения смотра-конкурса и материально-техническом обеспечении;

– участие в награждении победителей и призеров смотра-конкурса.

3.6. Полномочия по формированию и утверждению состава экспертной комиссии возлагаются на непосредственных Организаторов смотра-конкурса.

3.7. Информация о составе экспертной комиссии размещается на официальном сайте ГБОУ «Балтийский берег» на странице городского центра патриотического воспитания, профилактической работы и кадетского образования ГБОУ «Балтийский берег» в разделе

«Массовые мероприятия»: <http://www.patriot.balticbereg.ru/meropr> не позднее, чем за 2 недели до начала Смотра-конкурса.

3.8. Контактные лица для связи и решения организационных вопросов по участию смотре-конкурсе:

- от ЦПВ и ПР ГБОУ «Балтийский берег», Худяков Станислав Евгеньевич телефон 8-981-683-80-42, по телефону/факсу 764-43-59, или электронной почте: patriot-spbl@yandex.ru;

- от Санкт-Петербургского государственного бюджетного учреждения «Центр патриотического воспитания молодежи «Дзержинец»), Чашин Валерий Александрович, контактный телефон/факс: +7 (812)273-47-76, электронный адрес: post1@dzspb.ru;

4. УЧАСТНИКИ СМОТРА-КОНКУРСА

4.1. В смотре-конкурсе могут принимать участие почетные караулы, представляющие образовательные организации, общеобразовательные учреждения с дополнительными образовательными программами, направленными на проведение военной подготовки детей и подростков, военно-патриотические клубы, отряды и объединения, детские общественные объединения и организации, в трех возрастных группах:

1 возрастная группа - 11-12 лет (организаторы- ЦПВ и ПР);

2 возрастная группа - 13-14 лет (организаторы- ЦПВ и ПР);

3 возрастная группа - 15-17 лет (организаторы- ЦПВ и ПР);

Смотр-конкурс 4 возрастной группы – 17-21 год (организаторы- «Дзержинец») относящейся к Комитету по молодежной политике и взаимодействию с общественными организациями, проводится под руководством Санкт-Петербургского государственного бюджетного учреждения «Центр патриотического воспитания молодежи «Дзержинец».

4.2. Команда Почетного караула, участвующая в смотре-конкурсе, состоит из 5 человек (разводящий и четыре караульных), среди обучающихся не менее 2-х девочек.

4.3. Возрастная группа команды определяется по возрасту самого старшего участника на момент проведения регионального смотра-конкурса. Наличие в команде запасных участников не допускается. Один и тот же обучающийся не может выступать за несколько команд. В командах допускается участие не более двух человек из более младшей предыдущей возрастной группы. Наличие в команде запасных обучающихся не допускается.

4.4. К смотру-конкурсу допускаются участники, не имеющие медицинских противопоказаний для участия в физкультурно-спортивных мероприятиях.

4.5. В случае нарушения порядка комплектования команды по возрастным критериям (указанных в данном положении), результат команды в общекомандном зачете первого этапа не учитывается.

4.6. Ответственность за нарушение организационных требований, искажение данных о возрасте участников в заявках, повлекшие за собой отстранение от участия в смотре-конкурсе, лежит на направляющей стороне, руководителях команды и участниках.

4.7. Каждую команду обучающихся сопровождают руководитель, на которого возлагается ответственность за жизнь и здоровье обучающихся на период следования к месту проведения смотра-конкурса, проведения смотра-конкурса и обратно.

4.8. **Руководитель команды по прибытии к месту смотра-конкурса представляет на регистрации команды следующие документы:**

- заявку, заверенную руководителем образовательной организации и медицинским учреждением по установленной форме;
- выписку из приказа по образовательному учреждению, о направлении команды для участия в смотре-конкурсе и возложении на руководителя ответственности за жизнь и здоровье детей;
- полис страхования от несчастных случаев на каждого участника
- справку об инструктаже по мерам безопасности;
- согласие законного представителя на обработку персональных данных несовершеннолетнего;

- заявление законного представителя на участие в смотре-конкурсе.
- отчет об организации и проведении предыдущего этапа Игры (за исключением I этапа Игры), а также сводный отчет о проведении предыдущих этапов Игры.

- согласие на использование и обработку персональных данных

4.9. Руководители команд имеют право:

- получать сведения о ходе и результатах смотра-конкурса у экспертной комиссии;

4.10. Руководитель команды обязан:

- знать и выполнять требования настоящего Положения и Условия смотра-конкурса;
- выполнять все требования экспертной комиссии, соблюдать педагогическую этику;
- обеспечивать своевременную явку обучающихся на старт;
- находиться в период смотра-конкурса в отведенном для руководителей месте;
- не покидать место проведения смотра-конкурса, не убедившись, что все обучающиеся благополучно закончили смотр-конкурс;

4.11. Руководителям запрещается:

- вмешиваться в работу членов экспертной комиссии;
- создавать помехи деятельности членов экспертной комиссии;
- давать указания обучающимся после их старта;
- находиться на площадке во время проведения смотра-конкурса без разрешения экспертной комиссии.

В случае фиксации членами экспертной комиссии хотя бы одного из перечисленных нарушений результат команде не засчитывается, и она занимает на данном этапе последнее место.

5. ПОРЯДОК ПРОВЕДЕНИЯ СМОТРА-КОНКУРСА.

5.1. Проведение ежегодного регионального смотра-конкурса почетных караулов среди обучающихся и молодежи Санкт-Петербурга, посвященном памятным датам Победы советского народа в Великой Отечественной войне 1941-1945 годов «Пост №1», в себя включает проведение следующих этапов:

1. подготовительный этап;
2. осмотр внешнего вида;
3. несения караульной службы;
4. возложение гирлянды/корзины;
5. завершающий этап.

Место проведения смотра-конкурса, дата инструктивно-методического совещания согласовываются отдельно, не позднее, чем за две недели до начала проведения смотра-конкурса.

5.1.1. Информация о сроках, месте проведения смотра-конкурса, совещаний; Программа и Условия смотра-конкурса оформляются приложениями к настоящему Положению и публикуются на сайте ГБОУ «Балтийский берег» (<http://www.patriot.balticbereg.ru>).

5.1.2. Смотр-конкурс проводится:

I этап - отборочный, проводится в районах Санкт-Петербурга в период с 08 сентября по 31 марта, ежегодно.

При проведении отборочного этапа смотра-конкурса необходимо:

- осуществить сбор заявок и формирование команд Почетного караула, составить график проведения смотра-конкурса;

- провести районные отборочные смотр-конкурсы для выявления сильнейших команд, подготовить и подать заявки на финальный этап. По итогам отборочного этапа направить команду-победителя (1 место) смотра-конкурса в каждой возрастной группе на финальный этап (не более 1 команды-победителя в каждой возрастной группе от района).

Отборочные смотр-конкурсы проводятся на основании требований, изложенных в приложениях данного положения.

Предварительная заявка на участие в финальном этапе подается не позднее чем за 10 дней до начала проведения смотра-конкурса, по электронной почте:

1, 2 и 3 возрастная группа - patriot-spb1@yandex.ru; тел/факс +7 (812)764-43-59 (Государственное бюджетное нетиповое образовательное учреждение Санкт-Петербурга «Балтийский берег» (далее – ГБНОУ «Балтийский берег»);

4 возрастная группа – post1@dzspb.ru; тел/факс +7 (812)273-47-76 (Санкт-Петербургское государственное бюджетное учреждение «Центр патриотического воспитания молодежи «Держинец»).

Форма предварительной заявки (см. Приложение № 1).

Оригинал заявки, заверенный руководителем образовательной организации с медицинскими допусками (достаточно медкабинета ОО), с приложением протокола отборочного этапа смотра-конкурса представляется для регистрации смотра-конкурса, формы согласия законного представителя на обработку персональных данных несовершеннолетнего (см. Приложение № 1) в день проведения финального этапа смотра-конкурса.

II этап - финал смотра-конкурса с 1 по 25 апреля, ежегодно, согласно графику (участникам объявляется дополнительно).

На данном этапе проверяются и оцениваются уровень подготовки Почетного караула, форменная одежда Почетного караула для заступления на «Пост №1» и возложения гирлянды (корзины);

Прибывшие команды (отряды, отделения) Почетного караула выполняют вариант ритуала несения службы Почетного караула, разработанный организаторами (см. Приложение № 3,4).

III этап – Проведение акции «Пост №1». Почетный караул на площади Победы и Пискаревском мемориальном кладбище, посвященный 79-й годовщине Победы советского народа в Великой Отечественной войне 1941- 1945 годов. Этап проводится в период с 30 апреля по 09 мая, ежегодно.

Победители и участники Акции могут выставлять Почетный караул в образовательных учреждениях или у памятных мест своего района, в рамках Общегородской линейки и Урока мужества.

Правила проведения акции описаны в приложении №5.

На данном этапе команды, участвующие в финале смотра-конкурса, заступают в Почетный караул на площади Победы у мемориального комплекса «Монумент героическим защитникам Ленинграда».

Решение о формате и месте проведения регионального финального этапа смотра-конкурса будет принято в соответствии с эпидемиологической ситуацией в Санкт-Петербурге, связанной с распространением новой коронавирусной инфекции (COVID-19). На момент проведения смотра-конкурса «Пост №1» и акции, может быть проведена корректировка условий мероприятий, с учетом эпидемиологической ситуации в Санкт-Петербурге.

5.2. Проведение смотра-конкурса в дистанционном формате:

5.2.1. В случае введения ограничительных мер, связанных противодействию распространения в Санкт-Петербурге новой коронавирусной инфекции (COVID – 19) этапы смотра-конкурса могут быть проведены в дистанционном формате с использованием информационных технологий в формате электронного приема работ.

5.2.2. Для участия в региональном туре смотра-конкурса, район предоставляет работы до 17 апреля 2024 года по адресу: ул. Черняховского, д. 49Б, каб. 402 ГЦПВПРiКО ГБНОУ «Балтийский берег», тел. 764-43-59 и на электронную почту patriot-SPb1@yandex.ru, с пометкой «почетный караул» (вместо слова район пишем название района, например, «почетный караул_Калининский»).

5.2.3. Работы необходимо оформить в следующем виде:

- одна команда – один файл.
- при записи на видео в кадре находится только одна команда, выполняющий действия.
- съемки производить с места, на котором должен стоять председатель экспертной комиссии.

- обзор съемок должен охватывать все действия участников команд в проводимых этапах (выбираем ракурс, позволяющий наиболее точно оценить линейные и угловые характеристики – качество выполнения);
- командир команды представляет на камеру команду.
- при проведении съемок, необходимо учесть качество видео и звука. Для объективной оценки, все подаваемые команды командирами подразделений, должны быть четкими и разборчивыми.

5.3. Экспертная комиссия смотра-конкурса оставляет за собой право на введение дополнительных критериев с обязательным доведением до участников смотра-конкурса.

5.3.1. Форма одежды команд Почетного караула (смотри приложение).

- военного образца, парадная форма образовательной организации (*согласно уставу ОО, детского общественного объединения*);
- классическая/академическая (брюки/юбки, рубашки/блузки с длинным рукавом);
- запрещается использование спортивной формы одежды и спортивной обуви.

На выступление команда прибывает в единообразной, чистой, отглаженной, подогнанной по размеру форме и соответствующей обуви.

У юноши, должна быть аккуратная прическа, лицо должно быть гладко выбритым.

5.3.2. Критерии оценивания внешнего вида и формы одежды:

Головные уборы должны быть у каждого участника команды, надеты правильно, челки убраны под головной убор, волосы собраны или заплетены. В случае падения головного убора во время показательных выступлений ставится штрафной бал. Наличие бантов и количество бантов у каждой девушки должно совпадать; банты надеваются под нижнюю границу головного убора. Если используются ленточные банты, то банты должны быть завязаны. Косички с бантами должны быть уложены на одну сторону, у всех девушек команды.

Форма одежды должна быть: одного цвета или оттенка, одинаково заправленной у всех участников команды. Количество нашивок/эмблем должно быть одинаковое, карманы застегнуты на одинаковое количество пуговицы. Брюки: отглажены, подогнаны по длине ног. Юбки одной длины, надеты на высоту не более 5 см. от колена, колготки одного тона (телесные/черные). Парадные ремни одинакового образца (пряжки начищены). Парадные белые перчатки должны быть чистые и заправлены под манжетами кителя. Обувь черного цвета, высота каблука не более 5 см, начищенная.

Разрешаются: туфли, полуботинки, берцы.

Запрещаются: кроссовки, кеды, ботинки иных цветов, цветные вставки и иные элементы обуви.

Так же запрещается: ношение перстней, колец, фенечек, браслетов и т.д.

Дополнительно разрешаются: знаки отличия (медали, значки, лычки), аксельбанты (одинаковые и правильно закрепленные). Все атрибуты должны быть одинаковыми. Шевроны, знаки различия, курсовки, погоны и т.п. должны быть качественно пришиты на установленных расстояниях.

Примечание: штрафные баллы начисляются за каждое нарушение у каждого члена команды.

5.4. Команды должны участвовать во всех этапах смотра-конкурса, в соответствии с возрастом членов команды.

5.4.1. Экспертная комиссия смотра-конкурса может внести в этапы, порядок выступления команд, не противоречащие общему их содержанию.

5.4.2. Последовательность участия команд в смотре-конкурсе, запланированных на данный день, сохраняется согласно ранее утвержденному графику.

5.4.3. Руководители команд Почетного караула:

5.4.4. Отвечают за дисциплину членов команды, обеспечивают их своевременную явку на смотр-конкурс.

5.4.5. Имеют право:

- при необходимости подавать протесты и заявления в письменном виде.

5.4.6. Руководители обязаны:

- знать и выполнять Условия и Положение;

- осуществлять педагогическое руководство участниками команды Почетного караула;
- выполнять все требования экспертной комиссии, соблюдать педагогическую этику;
- подавать дополнения в заявки, в случае необходимости;
- находиться в период смотра-конкурса в отведенном для руководителей месте;
- не покидать место проведения смотра-конкурса, не убедившись, что все обучающиеся благополучно закончили прохождение II этапа смотра-конкурса;

5.4.7. Руководителям запрещается:

- вмешиваться в работу экспертной комиссии;
- создавать помехи деятельности членам экспертной комиссии;
- давать указания обучающимся после их старта;
- фотографировать рабочие протоколы.

В случае фиксации членами экспертной комиссии хотя бы одного из перечисленных нарушений результат команде не засчитывается, и она занимает на данном этапе последнее место.

5.4.8. Порядок обращения к членам экспертной комиссии для выяснения вопросов, связанных с результатами выступлений команды на смотре-конкурсе, и подача протестов:

5.4.9. Руководители имеют право подать экспертной комиссии протест в письменном виде на решение членов экспертной комиссии, если они противоречат Условиям и Положению, с обязательным указанием пунктов, которые протестующий считает нарушенными.

5.4.10. Протесты на действия экспертной комиссии, повлекшие нарушения Условий и Положения, влияющие на результат команды-заявителя, подаются не позднее 15 минут после завершения выступления заявителя (команды).

Протесты, касающиеся результатов выступления (обсчет результатов) подаются не позднее 30 минут после опубликования предварительных результатов команды.

Запрещается подавать протесты, связанные с выступлением других команд.

5.4.11. Решение экспертной комиссии, связанные с вопросами безопасности, включая отмену смотра-конкурса или перерыв в их проведении, не могут служить поводом для протестов.

5.4.12. Протест должен быть рассмотрен экспертной комиссии до утверждения результатов смотра-конкурса, но не позднее чем через 24 часа с момента подачи протеста.

Окончательное решение по протестам принимает председатель экспертной комиссии.

5.4.13. Решение экспертной комиссии по протесту должно быть оформлено протоколом и сообщено заявителю.

5.4.14. За необоснованный протест и некорректное поведение руководитель команды может быть лишен права представлять интересы своей команды на заседании экспертной комиссии.

5.5. Порядок и сроки подачи заявок.

Отчет об организации о проведении I и II этапа, итоговый протокол и заявка на участие команд образовательных организаций, находящихся в ведении администраций районов Санкт-Петербурга, подается не позднее 01 апреля 2024 года в Центр патриотического воспитания и профилактической работы ГБОУ «Балтийский берег».

5.5.1. Предварительная заявка (приложение 1) образовательной организации, направляемой одним из районов Санкт-Петербурга, подписанная руководителем организации и заверенная печатью, подтверждающая участие команды в смотре-конкурсе, подаётся в городской центр патриотического воспитания, профилактической работы и кадетского образования ГБОУ «Балтийский берег» до 01 апреля 2024 года по телефону/факсу 764-43-59 или электронной почте: patriot-spb1@yandex.ru.

6. ПОДВЕДЕНИЕ ИТОГОВ И НАГРАЖДЕНИЕ ПОБЕДИТЕЛЕЙ

6.1. Критерии оценки и определения победителей.

Общая оценка складывается из критериев выполнения действий команд Почетного караула:

При выполнении ритуалов оцениваются следующие элементы:

- внешний вид, состояние, оформление и единообразие формы одежды участников команд Почетного караула;
- дисциплина участников команд Почетного караула во время выполнения элементов смотра-конкурса;
- правильность выполнения строевых приемов участниками команд при заступлении и несении службы на «Посту № 1» (уровень строевой подготовки, церемониальный шаг при возложении, торжественный при смене на посту (частота, одинаковая высота и одновременность подъема ноги, положение корпуса, движение рук) и другие элементы одиночной строевой подготовки предъявляемые полностью к военнослужащим ВС РФ;
- строевая слаженности выполнения действий всем составом смены;
- сохранение участниками дистанций, интервалов и равнения;
- действия командира (правильность подачи и выполнения команд, строевая выучка).

Подведение итогов проводится после завершения работы экспертной комиссии смотра-конкурса. Окончательные итоги подводятся не позднее 25 апреля, ежегодно.

6.2. Все участники награждаются значками участника смотра-конкурса.

Команды победителей и призеров смотра-конкурса (1,2,3 место в каждой возрастной группе) награждаются дипломами, выпелами, кубками и значками. Дипломы за 1, 2 и 3 места подписывает заместитель председателя Комитета по образованию.

Место и время церемонии награждения победителей смотра-конкурса будут дополнительно доведены до участников.

7. ОБЕСПЕЧЕНИЕ БЕЗОПАСНОСТИ СМОТРА-КОНКУРСА

7.1. Персональную ответственность за жизнь и здоровье участников команд Почетного караула, несут представители направляющей стороны. Руководители команд проводят все необходимые инструктажи по технике безопасности, в соответствии с регламентом образовательной организации.

7.2. Медицинское сопровождение смотра-конкурса осуществляется организаторами.

7.2.1 Председатель экспертной комиссии и ответственный за организацию безопасности проведения смотра-конкурса на территории образовательной организации, назначенный приказом директора образовательной организации, несут ответственность за подготовку площадок для проведения смотра-конкурса и соблюдение мер безопасности при их проведении.

7.2.2. Все участники команд Почетного караула имеют медицинский допуск к участию в смотре-конкурсе, в соответствии с возрастными особенностями, который проверяется по прибытии к месту проведения смотра-конкурса, на регистрации.

7.2.3. Непосредственную ответственность за жизнь и здоровье участников команд Почетного караула несут руководители команды, в соответствии с приказом директора образовательной организации.

8. ФИНАНСИРОВАНИЕ СМОТРА-КОНКУРСА

8.1. Финансирование расходов по проведению смотра-конкурса, связанных с его подготовкой и проведением, осуществляется за счет средств, выделенных на выполнение государственного задания «Организация и проведение олимпиад, конкурсов, мероприятий, направленных на выявление и развитие у обучающихся интеллектуальных и творческих способностей, способностей к занятиям физической культурой и спортом, интереса к научной (научно-исследовательской) деятельности, творческой деятельности, физкультурно-спортивной деятельности»

8.2. Участие команд обучающихся образовательных учреждений Санкт-Петербурга в смотре-конкурсе бесплатное.

8.3. Проезд к месту проведения смотра-конкурса и обратно, страхование от несчастных случаев осуществляется за счет направляющей стороны.

9. КОНТАКТЫ ДЛЯ СВЯЗИ

9.1. Контактная информация для связи и решения организационных вопросов участия в Смотре-конкурсе участников 1-3 возрастных групп (ГЦПВПРиКО ГБНОУ «Балтийский берег»):

- <http://www.patriot.balticbereg.ru> – официальный сайт ГБНОУ «Балтийский берег»;
- https://vk.com/patriot_center_spb - официальная страница в социальной сети «ВКонтакте» ГЦПВПРиКО ГБНОУ «Балтийский берег»;
- контактный телефон: 8(812) 764-43-59
- адрес: СПб, ул. Черняховского, д.49 лит. Б (каб. 402)
- электронный адрес: patriot-SPb1@yandex.ru

9.2. Контактная информация для связи и решения организационных вопросов участия в смотре-конкурсе участников 4 возрастной группы (Санкт-Петербургское государственное бюджетное учреждение «Центр патриотического воспитания молодежи «Дзержинец»):

- контактный телефон/факс: +7 (812)273-47-76
- электронный адрес: post1@dzspb.ru;

Приложение №1
Положение о ежегодном региональном
смотре-конкурсе почетных караулов среди
обучающихся Санкт-Петербурга,
посвященному памятным датам
Победы советского народа
в Великой Отечественной войне
1941-1945 годов «Пост №1»

Предварительная заявка
на участие в мероприятии
(заполняется в электронном виде)
Смотр-конкурс «Пост №1»

ОО _____

Район _____

Количество команд _____

Руководители команды _____

Контактный телефон _____

Руководитель образовательной организации _____
(подпись)

Дата ____ г.

М.П.

Контактный телефон _____

СОГЛАСИЕ РОДИТЕЛЯ (ЗАКОННОГО ПРЕДСТАВИТЕЛЯ)

НА ОБРАБОТКУ ПЕРСОНАЛЬНЫХ ДАННЫХ НЕСОВЕРШЕННОЛЕТНЕГО

Я, _____ (ФИО),
проживающий по адресу _____,

телефон _____ эл.адрес _____ являюсь
родителем (законным представителем) несовершеннолетнего

_____ (ФИО, дата рождения) (далее – ребенок) на основании ст. 64 п. 1 Семейного кодекса РФ.

Настоящим даю свое согласие городскому центру патриотического воспитания, профилактической работы и кадетского образования ГБНОУ «Балтийский берег» на обработку персональных данных несовершеннолетнего ребенка (включая фамилию и имя, класс, возраст) и размещение фотографий и видео сюжетов с участием моего ребенка в ежегодном региональном смотре-конкурсе почетных караулов среди обучающихся Санкт-Петербурга, посвященному памятным датам Победы советского народа в Великой Отечественной войне 1941-1945 годов «Пост №1» на электронных ресурсах в информационно-телекоммуникационной сети «Интернет» по адресам: <http://www.balticbereg.ru> - сайт ГБОУ «Балтийский берег» (страница ГЦПВПРиКО ГБНОУ «Балтийский берег».) https://vk.com/patriot_center_spb - официальная страница в контакте ГЦПВПРиКО ГБНОУ «Балтийский берег».

Настоящим даю согласие на передачу персональных данных ребенка Государственному бюджетному нетиповому образовательному учреждению «Академия талантов» Санкт-Петербурга (ИНН 7813604570 КПП 781301001 ОГРН 1147847438298, адрес местонахождения: 197022, г. Санкт-Петербург, набережная реки Малой Невки, дом 1, литера А) для внесения в региональную систему учета детей, проявивших особые таланты. Перечень персональных данных ребенка, подлежащих передаче: фамилия, имя, отчество, полное наименование общеобразовательной организации, класс/курс обучения, полное наименование дополнительной образовательной организации, которую представляет ребенок, достижение.

Настоящим даю согласие на участие моего несовершеннолетнего ребенка в ежегодном региональном смотре-конкурсе почетных караулов среди обучающихся Санкт-Петербурга, посвященному памятным датам Победы советского народа в Великой Отечественной войне 1941-1945 годов «Пост №1»

Настоящее согласие действует бессрочно.

Настоящее согласие может быть мной отозвано в любой момент.

В случае неправомерного использования предоставленных данных согласие отзывается моим письменным заявлением.

Я по письменному запросу имею право на получение информации, касающейся обработки моих персональных данных (в соответствии со ст. 14 Федерального закона от 27 июля 2006 г. № 152-ФЗ).

Я подтверждаю, что, давая настоящее согласие, я действую по своей воле и в интересах ребенка, родителем (законным представителем) которого являюсь.

Дата: __. __. ____ г.

Подпись: _____ / _____

Справка о проведении инструктажа по мерам безопасности

Настоящей справкой удостоверяется, что со всеми нижеперечисленными членами команды

_____ (ОО, район)

направленными для участия в ежегодном региональном смотре-конкурсе почетных караулов среди обучающихся Санкт-Петербурга, посвященному памятным датам Победы советского народа в Великой Отечественной войне 1941-1945 годов «Пост №1» проведён инструктаж по следующим темам:

1. Правила поведения во время проведения смотра-конкурса «Пост №1» (далее смотра-конкурса) на различных площадках Санкт-Петербурга

2. Меры безопасности во время движения в транспорте и пешком к месту проведения смотра-конкурса.

3. Меры безопасности во время проведения смотра-конкурса, противопожарная безопасность.

№	Фамилия, имя, отчество	Личная подпись членов команды, с которыми проведён инструктаж
1.		
2.		
3.		
4.		
5.		
6.		
7.		
8.		
9.		

Инструктаж проведён _____
(Ф. И. О. полностью, должность проводившего инструктаж)

Подпись, проводившего инструктаж _____

Руководитель команды _____
(Ф. И. О. полностью, должность)

Руководитель образовательной организации _____
(подпись)

Дата ____ . ____ . ____ г.

М.П.

Контактный телефон _____

Приложение №2.

Положение о ежегодном региональном смотре-конкурсе почетных караулов среди обучающихся Санкт-Петербурга, посвященному памятным датам Победы советского народа в Великой Отечественной войне 1941-1945 годов «Пост №1»

ЗАЯВКА
на участие в мероприятии
(заполняется в электронном виде)
Смотр-конкурс «Пост №1»

от _____
(полное наименование ОУ, район)

_____ (указать, является ли команда участников детским (общественным) объединением)

1. Возрастная группа: _____

2. Список участников:

№ п/п	ФИО	ОУ	Дата рождения	Допуск врача
1				
2				
3				
4				
5				

3. Ф.И.О. начальника караула _____

4. Телефон для связи _____

5. Электронная почта _____

6. Наличие у команды габарит-макетов стрелкового оружия _____
(да /нет)

7. Планируемые сроки несения службы у монумента _____

_____ дата, время (с 11.00-13.00 с 14.00-16.00)

Дата _____ Подпись _____

Руководитель образовательной организации _____
(подпись)

Дата ____ . ____ . ____ г.

М.П.

Порядок выступления участников смотра-конкурса

I этап: Подготовительный этап:

- выход к месту построения в составе команды Почетного караула (в колонну по-два).
- доклад начальника караула (командира) о готовности команды к проведению смотра-конкурса.
- ответ команды Почетного караула, на приветствие председателя экспертной комиссии.
- действие начальника караула (командира)

Оценка: максимальное количество 15 баллов, за каждый элемент

II этап: Осмотр внешнего вида *(Оценивается все участники Почетного караула)*

- внешний вид участников Почетного караула;
- подгонка и единообразие обмундирования;

Оценка: 1 штрафной балл каждому участнику, при наличии замечания, за каждый элемент, которые нельзя устранить в строю.

III этап: Несение караульной службы на «Посту №1»: *(выполнение ритуала заступления, смены и снятия часовых на «Посту №1». Участвует караул в составе: 4 часовых, 1 разводящего) (оцениваются все участники Почетного караула)*

1 выполнение строевых приемов в составе подразделения:

- правильность и темп строевого шага участников;
- соблюдение ритуалов;
- одновременность и четкость выполнения строевых приемов и команд разводящего;
- дистанции, интервалы и равнение;
- действия командира

Оценка: максимальное количество 15 баллов, за каждый элемент

IV этап: Ритуал «Возложение гирлянды/корзины» *(Участвует весь личный состав отделения)*

- единообразие и темп церемониального шага;
- соблюдение ритуала возложения гирлянды/корзины всеми участниками ритуала;
- слаженность, одновременность и четкость выполнения элементов ритуала и команды разводящего;
- дистанция, интервалы и равнение;
- действия командира.

Оценка: максимальное количество 15 баллов, за каждый элемент

V этап: Завершающий этап

- выход в колонну по-два;
- выполнение строевых приемов в составе подразделения;
- доклад начальника караула (командира) о завершении выступления;
- действия командира подразделения.

Оценка: максимальное количество 15 баллов, за каждый элемент

II. Требования к уровню строевой подготовки личного состава команды Почетного караула:

- знать основные определения строевого устава (строй, строевая стойка, интервал, дистанция, колонна, шеренга);

- уметь выполнять перестроение из двухшереножного строя в одношереножный строй и обратно;
- выполнять строевые приемы, как в движении, так и на месте, в составе команды;
- выполнять воинское приветствие в движении строевым шагом в составе команды.

III. Требования к индивидуальной строевой подготовке караульного (часового):

- уметь выполнять повороты на месте, повороты в движении;
- выполнять движения строевым и походным шагом, шаг на месте, подход к начальнику, отход от него.

IV. Все строевые приемы на месте и в движении, как одиночно, так и в составе подразделения, выполняются в соответствии со строевым Уставом ОБУ ВС РФ:

Наименование	Команды	Порядок выполнения
Строевая стойка	«становись», «смирно», «вольно», «заправиться»	Смотри СУ ОБУ ВС РФ
Повороты на месте	«напра-во», «нале-во», «кру-гом»	Смотри СУ ОБУ ВС РФ
Повороты в движении	«напра-во», «нале-во», «кру-гом-марш»	
Движение строевым и походным шагом	«строевым шагом-марш» (с места), «шагом-марш» (походным шагом)	Смотри СУ ОБУ ВС РФ
Шаг на месте	«на месте шагом-марш»	Смотри СУ ОБУ ВС РФ
Прекращение движения	«краул-стой»	Смотри СУ ОБУ ВС РФ
Подход к начальнику, отход от него	«Юнармеец Петров. Ко мне» «Юнармеец Петров. Стать в строй»	Смотри СУ ОБУ ВС РФ
Выполнение воинского приветствия в движении	«караул, смирно, равнение на-право (лево)»	Смотри СУ ОБУ ВС РФ

Ритуал заступления, смены караула
(В соответствии с ритуалом заступления, смены почетного караула и положением
смотря-конкурса почетных караулов
Международного фестиваля «Спасская башня»)

Прибытие Почетного караула и доклад

Прибыв в место построения караула, начальник Почетного караула строит личный состав в колонну по два: «Караул, в колонну по-два СТАНОВИСЬ» и выводит караул походным шагом к экспертной комиссии.

Остановив караул напротив председателя экспертной комиссии (начальника), и повернув караул «фронтom» к председателю экспертной комиссии, начальник караула выходит перед строем и подаёт команды: «Караул, РАВНЯЙСЬ, СМИРНО, Равнение на-СЕРЕДИНУ (на-ЛЕВО, на-ПРАВО).

Приложив руку к головному убору, начальник караула на ходу поворачивается в сторону начальника, кратчайшим путем строевого шага подходит (подбегает) к нему и, остановившись за два-три шага, докладывает: «Товарищ _____ (звание), Почетный караул (название организации, которую представляет команда) для несения службы на Посту №1 ПРИБЫЛ». Начальник караула, юнармеец _____ (фамилия)». После доклада начальник караула делает левой (правой) ногой шаг в сторону с одновременным поворотом направо (налево) и, пропустив начальника вперед, становится за ним в одном-двух шагах сзади, не опуская руку от головного убора.

Принимающий доклад приветствует: «Здравствуйте, товарищи юнармейцы». Личный состав Почетного караула отвечает: «Здравия желаем, товарищ _____ (звание)».

После чего, председатель экспертной комиссии проводит осмотр внешнего вида, формы одежды проверяет степень строевой выучки и слаженности личного состава команды в составе подразделения.

Далее, председатель экспертной комиссии дает команду разводящему, для несения Вахты Памяти, на «Пост №1» заступить!

Начальник караула отвечает «Есть», поворачивает караул, становится перед ним и уводит караул на исходное положение для начала выполнения ритуалов.

Порядок заступления на Пост №1 первой смены

Начальник караула (разводящий) строит первую смену (рис. 4) в исходном положении (поз.1 рис. 5): «Смена, СТАНОВИСЬ».



Рисунок 4. Построение смены

По команде разводящего «Смена, «Шагом-МАРШ» смена начинает движение (поз.2 рис. 5). При приближении на расстояние 2 шагов к середине площадки (поз.3 рис. 5) разводящий подает команду «Смена», а затем под левую ногу - «СТОЙ». Заступающая смена останавливается и выполняет поворот направо. После паузы (7-10 секунд) караульные по командам разводящего выполняют следующие действия:

- «Смена» - первый караульный поворачивается налево, а второй - направо;
«на пост шагом...МАРШ» - начинают движение (поз.4 рис. 5) с ноги, ближней к посту, делают два укороченных шага, выполняют поворот в движении, затем делают 4 шага и становятся на места часовых (поз.5 рис. 5). После этого караульные самостоятельно выполняют поворот кругом: первый часовой - через правое плечо, второй караульный - через левое.

После паузы (2-3 секунды) разводящий самостоятельно делает поворот направо и следует торжественным шагом (поз.6 рис.5) в исходное положение (поз.1 рис. 5).



Рисунок 5. Первое заступление часовых почётного караула на Посту №1

Смена часовых Почетного караула

Начальник караула (разводящий) строит вторую смену (рис. 4) в исходном положении (поз.1 рис. 6): «Смена, СТАНОВИСЬ».

По команде разводящего «Смена, «шагом-МАРШ» смена начинает движение (поз.2 рис. 6).

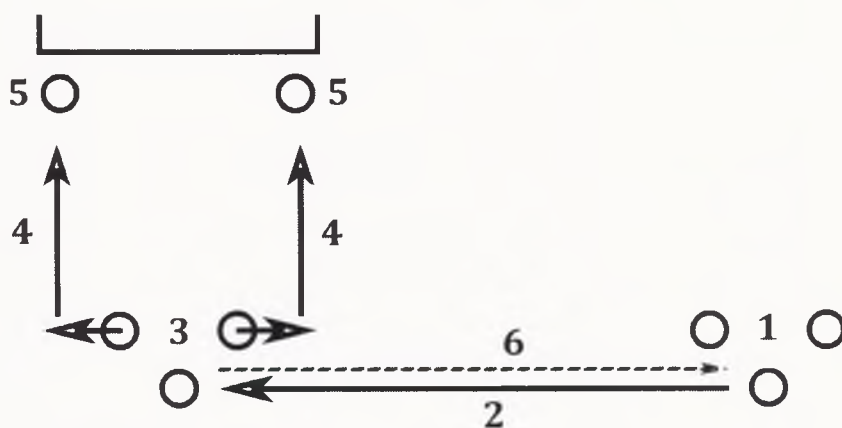

Рисунок 6. Смена часовых почётного караула на Посту №1

При приближении на расстояние 2 шагов к середине площадки (поз.3 рис. 6) разводящий подает команду «Смена», а затем под левую ногу - «СТОЙ». Заступающая смена останавливается и выполняет поворот направо. После паузы (7-10 секунд) караульные по командам разводящего выполняют следующие действия:

- «Смена» - первый караульный поворачивается налево, а второй - направо;
«на пост шагом...МАРШ» - начинают движение (поз.4 рис. 6) с ноги, ближней к посту, делают 2 шага, выполняют поворот в движении, затем делают 4 шага к часовым и

останавливаются (первый караульный - по правую сторону от первого часового, а второй - по левую сторону от второго часового). (поз.5 рис. 6)

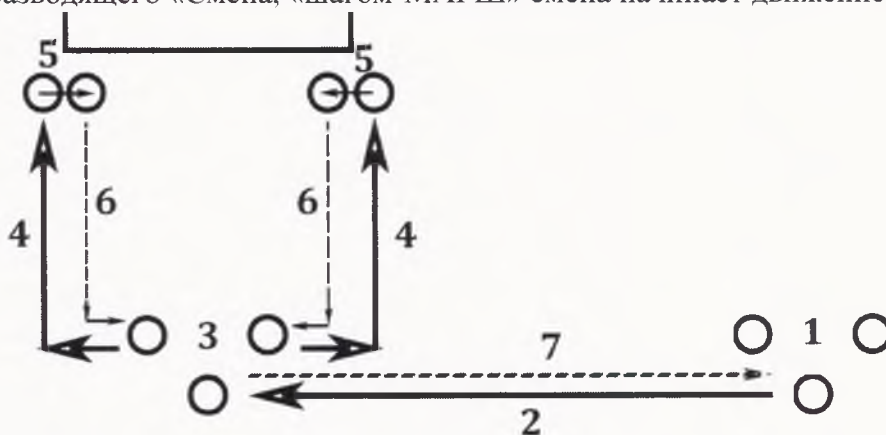
Одновременно в момент остановки часовые и караульные поворачивают друг к другу головы (лицом к лицу), после паузы (2-3 секунды) по командам разводящего выполняют следующие действия:

- «Смена» - часовые и караульные поворачивают головы прямо;
- «Шагом МАРШ» - часовые идут к разводящему в порядке, обратном движению к ним караульных (первый часовой - с левой ноги, а второй - с правой) (поз.6 рис. 6);
- караульные с первым и вторым шагом часовых с поста делают поворот кругом (первый караульный - через правое плечо, а второй - через левое),
- с третьим и четвёртым шагами часовых - делают шаг ногой в сторону (первый караульный - левой ногой, а второй - правой) и приступают к исполнению своих обязанностей на посту в качестве часовых. (поз.5 рис. 6)

Сменившиеся первый и второй часовые (далее именуются — первый и второй караульные) останавливаются перед разводящим (поз.3 рис. 6). По команде разводящего «Кру-ГОМ» караульные выполняют поворот: первый караульный - направо, а второй караульный - налево, разводящий - поворот кругом через левое плечо.

После паузы (2-3 секунды) караульные выполняют команды разводящего «Нале-ВО», «Шагом - МАРШ» и выдвигаются (поз.7 рис. 6) торжественным шагом в исходное положение (поз.1 рис. 2). В исходном положении по командам разводящего «Смена - СТОЙ», «Шагом - МАРШ» смена останавливается, затем уходит походным шагом.

Снятие часовых с Поста № 1.

При снятии часовых с поста разводящий самостоятельно выходит на середину площадки, затем по его команде: «Смена, с поста шагом МАРШ» - часовые идут к разводящему в порядке, обратном движению на пост (первый часовой - с левой ноги, а второй с правой) (поз.6 рис. 6);

Снятые с поста первый и второй часовые (далее именуются — первый и второй караульные) останавливаются перед разводящим (поз.3 рис. 6). По команде разводящего «Кру-ГОМ» караульные выполняют поворот: первый караульный - направо, а второй караульный - налево, разводящий - поворот кругом через левое плечо.

После паузы (2-3 секунды) караульные выполняют команды разводящего «Нале-ВО», «Шагом - МАРШ» и выдвигаются (поз.7 рис. 6) торжественным шагом в исходное положение (поз.1 рис. 2). В исходном положении по командам разводящего «Смена - СТОЙ», «Шагом - МАРШ» смена останавливается, затем уходит походным шагом.

При выполнении ритуала заступления, смены и снятия на Посту №1, движение осуществляется торжественным шагом с темпом 70 - 80 шагов в минуту, нога выносится на высоту не ниже 15-20 сантиметров от земли, автомат (при наличии) держится в положении «на грудь», карабин держится в положении «на плечо» вертикально.

Порядок выполнения возложения гирлянды

Получив гирлянду, группа, выполняющая церемонию возложения, выдвигается в исходное положение походным шагом.

В исходном положении командир группы возложения строит группу возложения: «Для возложения гирлянды, СТАНОВИСЬ» (рис.1)



Рисунок 1. Построение группы возложения гирлянды

Вариант 1 (исходное положение сбоку от места возложения поз.1 рис.2):

- Группа возложения строится слева от командира в колонну по одному, держа гирлянду в правых руках.
- По команде командира «Для возложения гирлянды Шагом-МАРШ» командир и группа возложения движутся (поз.3 рис. 2) торжественным шагом (темп шага 70-80 шагов в минуту) до места напротив места возложения (поз.2 рис. 2), затем, по команде командира останавливаются и поворачиваются направо, одновременно подхватывая гирлянду левой рукой. По команде «Шагом МАРШ» начинают движение церемониальным шагом (темп шага 30-40 шагов в минуту) (поз.4 рис. 2) в сторону места возложения. Во время движения командир выполняет воинское приветствие.

Вариант 2 (исходное положение напротив места возложения):

- Группа возложения строится сзади командира в одну шеренгу, держа гирлянду перед собой. (поз.2 рис. 2)
- По команде командира «Для возложения гирлянды Шагом-МАРШ» группа во главе с командиром движется (поз.4 рис. 2) церемониальным шагом (темп шага 30-40 шагов в минуту) в сторону места возложения. Во время движения командир выполняет воинское приветствие.

Общее продолжение церемонии (для 1 и 2 вариантов возложения)

Не доходя двух шагов до места возложения (поз.5 рис. 2) гирлянды, командир выделяет шаг, после чего выполняет поворот в движении (поз.6 рис. 2), переходит на быстрый походный шаг (с взмахом рук), выдвигается в указанное место (поз.7 рис. 2) для наблюдения за выполнением ритуала возложения. После остановки командир вновь прикладывает руку к головному убору для выполнения воинского приветствия.



Рисунок 2. Начало возложения гирлянды

Группа возложения продолжает двигаться (поз.1 рис. 3), затем самостоятельно выполняет остановку и производит возложение гирлянды (поз.2 рис. 3). Возложение производится синхронно всеми участниками группы (с приседанием на согнутую в колене одну из ног, склонением головы и возложением гирлянды.) Завершив возложение, выполняет воинское приветствие.

После паузы 5-7 секунд, возлагающая группа поворачивается и походным шагом выдвигается (поз.3 рис. 3) к командиру группы (поз.4 рис. 3).

Командир группы уводит группу (поз.5 рис. 3) в исходное положение (поз. 6 рис. 3) походным или строевым шагом

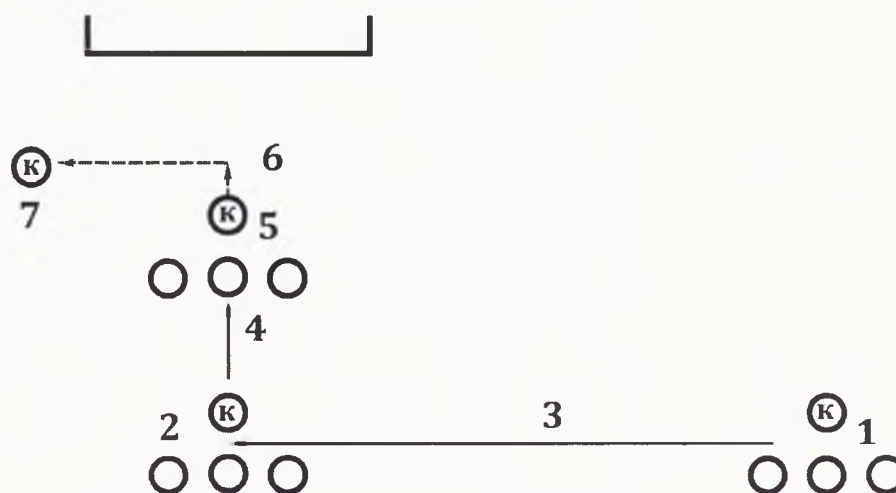

Рисунок 3. окончание возложения гирлянды

При выполнении ритуала возложения гирлянды движение осуществляется с темпом 30 - 40 шагов в минуту, нога выносится на одинаковую высоту не ниже 20 - 30 сантиметров от земли.

Завершение выступления

Прибыв в место построения караула, начальник Почетного караула строит личный состав в колонну по два: «Караул, в колонну по-два СТАНОВИСЬ» и выводит караул походным шагом к экспертной комиссии.

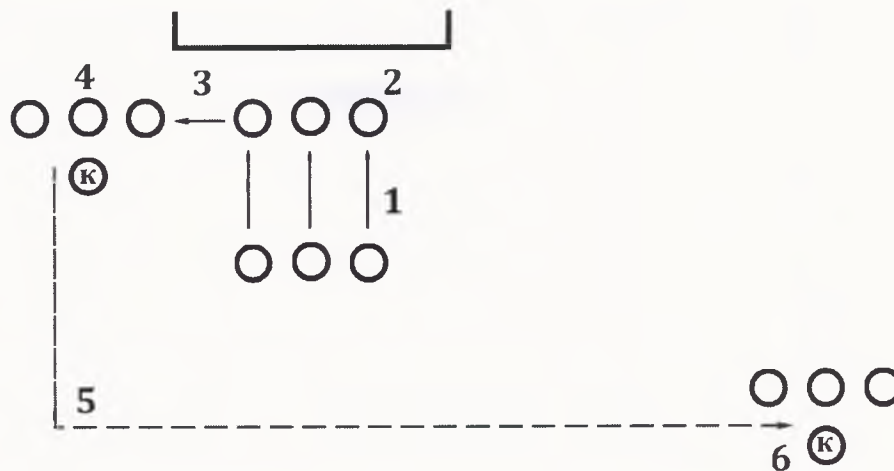
Остановив караул напротив экспертной комиссии, и повернув его «фронтом», начальник караула выходит перед караулом, подаёт команды: «Караул, РАВНЯЙСЬ, СМIRНО, Равнение на-СЕРЕДИНУ (на-ЛЕВО, на-ПРАВО).

Приложив руку к головному убору, начальник караула подходит строевым шагом к председателю экспертной комиссии и докладывает: «Товарищ _____ (звание), Почетный караул (название организации, которую представляет команда) несение службы на Посту №1 ЗАКОНЧИЛ». Начальник караула, _____ (фамилия)».

По команде председателя экспертной комиссии «Уводите караул».

Начальник караула отвечает «Есть», подаёт караулу команду «ВОЛЬНО», поворачивает его, становится перед ним и уводит караул.

1. ОБЩИЕ ПОЛОЖЕНИЯ.

1.1. Ежегодная региональная акция «Эстафета памяти - Почетный караул» (далее - Акция) среди обучающихся и молодежи Санкт-Петербурга способствует, патриотическому воспитанию и формированию активной гражданской позиции в процессе интеллектуального, духовно-нравственного и физического развития, подготовке к защите Отечества, сохранению традиций, основанных на преемственности поколений воздания почестей и уважения к защитникам Отечества среди обучающихся, сохранению исторической памяти, справедливости и значимости героического подвига, мужества, отваги и самоотверженности советского народа в борьбе с нацистами в годы Великой Отечественной войны, поддержание строевых ритуальных действий совершенствование строевых приемов при выставлении почетных караулов для их самостоятельного участия в проведении празднично-торжественных и траурных мероприятий.

1.2. Учредителем Акции выступает Комитет по образованию города Санкт-Петербург совместно с Комитетом по молодежной политике по взаимодействию с общественными организациями. Непосредственную организацию и проведение Акции осуществляют городской центр патриотического воспитания, профилактической работы и кадетского образования ГБНОУ «Балтийский берег» и Санкт-Петербургское государственное бюджетное учреждение «Центр патриотического воспитания молодежи «Дзержинец» (далее - Организаторы).

1.3. Акция проводится в соответствии с планом мероприятий по патриотическому воспитанию и планом работы Комитета по образованию на 2023/2024 учебный год при поддержке:

- Межрегиональной общественной организации «Совет Героев Советского Союза, Героев Российской Федерации и полных кавалеров ордена Славы Санкт-Петербурга и Ленинградской области»;
- Совета Санкт-Петербургской организации ветеранов (инвалидов) войны, Труда, Вооружённых сил и Правоохранительных органов;
- Государственного музея истории Санкт-Петербурга.
- Санкт-Петербургского государственного казенного учреждения «Пискаревское мемориальное кладбище», мемориального комплекса «Монумент героическим защитникам Ленинграда»;

1.4. Положение о проведении Акции размещается на официальном сайте ГБНОУ «Балтийский берег»: <http://www.patriot.balticbereg.ru>.

ОСНОВНЫЕ ПОНЯТИЯ, ИСПОЛЬЗУЕМЫЕ В ПОЛОЖЕНИИ

Почетный караул – церемониальное подразделение постоянного или временного состава, сформированное для охраны исторических мест, государственных объектов, для встречи высоких лиц зарубежных государств, для отдания воинских почестей.

Караульная служба – предназначена для надежной охраны и обороны боевых знамен, хранилищ (складов, парков) с вооружением, военной техникой, другим военным имуществом и иных военных и государственных объектов, а также для охраны военнослужащих, содержащихся на гауптвахте и в дисциплинарной воинской части.

Разводящий – военнослужащий, осуществляющий развод, проверку, смену постов.

Часовой – вооруженный караульный, выполняющий боевую задачу по охране и обороне порученного ему поста.

2. ЦЕЛИ И ЗАДАЧИ

2.1. Целями проведения акции «Пост №1» являются, патриотическое воспитание и формирование активной гражданской позиции в процессе интеллектуального, духовно-нравственного и физического развития, подготовка к защите Отечества, поддержание традиций, основанных на преемственности поколений воздания почестей и уважения к защитникам Отечества среди обучающихся, сохранение исторической памяти о героическом подвиге, мужестве, отваге и самоотверженности нашего народа, возобновление и продолжение традиции почетных караулов, воспитательный процесс и возрождения у молодежи чувства гордости за свою Родину, нравственных принципов служения Отчизне, укрепление её могущества и независимости, развитие военно-патриотического движения в Санкт-Петербурге и Российской Федерации, а также определение и поощрение лучших команд общеобразовательных организаций, общеобразовательные учреждения с дополнительными образовательными программами, направленными на проведение военной подготовки детей и подростков, детско-юношеских формирований.

2.2. Задачи проведения акции «Пост №1»:

- повысить интерес к традиции установления почетных караулов и вовлечь максимальное количество молодых граждан образовательных организаций Санкт-Петербурга подготовленных к несению вахты на Посту №1;
- сохранить традиции отдания воинских почестей погибшим защитникам Отечества;
- совершенствовать систему добровольной подготовки лиц призывного возраста к защите Отечества;
- выявить сильнейшие отряды почетного караула среди молодежи Санкт-Петербурга;
- привлечь молодёжь Санкт-Петербурга к подготовке и организации торжественных-траурных мероприятий, посвященных памятным датам Великой Победы;
- расширить интерес к волонтерскому движению и поддержке социальных инициатив молодежи Санкт-Петербурга.

3. ОРГАНИЗАТОРЫ АКЦИИ

Непосредственная организация и проведение Акции возлагается на Центр патриотического воспитания и профилактической работы (далее – ЦПВ и ПР) ГБОУ «Балтийский берег» и Санкт-Петербургское государственное бюджетное учреждение «Центр патриотического воспитания молодежи «Дзержинец» (далее - Организаторы). Организатор акции осуществляет методическое руководство, разрабатывают рекомендации, задания, решает вопросы по подготовке и проведению акции и другие организационные вопросы.

Для организации акции по согласованию могут привлекаться администрации районов Санкт-Петербурга, государственные и общественные организации Санкт-Петербурга.

4. ВРЕМЯ И МЕСТО ПРОВЕДЕНИЯ АКЦИИ.

4.1. Почетное право для заступления на «Пост №1» Государственного музея истории Санкт-Петербурга мемориального комплекса у «Монумента героическим защитникам Ленинграда» (торжественное открытие Эстафеты, 09.05.2024 – День Победы, предоставляется командам-победителям смотра-конкурса Почетных караулов, занявшим 1-5 места в 1 и 2 возрастной группе, а также 4,5 место в 3 возрастной группе). Команды 3 возрастной группы, занявшие 1,2,3 место участвуют в заступлении на «Пост №1» на «Пискаревском мемориальном кладбище» (под руководством «Дзержинца»).

4.2. В остальные дни заступления на «Пост №1» Государственного музея истории Санкт-Петербурга мемориального комплекса у «Монумента героическим защитникам Ленинграда» (площадь Победы) Санкт-Петербурга осуществляется на основании графика, составленного ГЦПВПРи КО ГБОУ «Балтийский берег» (поданных заявок команд-участниками смотра-конкурса «Пост №1» (Приложение №2).

Заступления на «Пост №1» у мемориального комплекса «Монумента героическим защитникам Ленинграда» осуществляется в дневное время суток с 11:00 до 16:00 часов.

Заступления на «Пост №1» на «Пискаревском мемориальном кладбище» осуществляется в дневное время суток с 11:00 до 17:00 часов.

5. УЧАСТНИКИ АКЦИИ И ТРЕБОВАНИЯ К НИМ.

В акции принимают участие Почетные караулы, представляющие образовательные организации, общеобразовательных учреждений с дополнительными образовательными программами, направленными на проведение военной подготовки детей и подростков, военно-патриотические клубы, отряды и объединения детские общественные объединения и организации, принявшие участие в смотр-конкурсе Почетных караулов:

Команда почетного караула, участвующая в акции, состоит из 5 человек (разводящий и 4 караульных (часовых)).

Решение по возрасту и полу участников принимается направляющей стороной.

Требования к внешнему виду участников.

Все участники должны иметь единообразную форму одежды. Допускается форма военного образца, камуфляжные костюмы военно-патриотического объединения, парадная форма образовательной организации (*согласно уставу ОО*), классическая или академическая форма (брюки/юбки, рубашки/блузки с длинным рукавом).

На выступление команда прибывает в чистой отглаженной форме, начищенной обуви (туфли, полуботинки, берцы, балетки) одного цвета или оттенка, с высотой каблука не более 5 см.

Одежда участников должна соответствовать погодным условиям в день несения караульной службы.

У юноши, должна быть аккуратная прическа (недопустимо наличие длинных волос, собранных в «хвост»), лицо должно быть гладко выбритым.

Критерии оценивания внешнего вида и формы одежды:

Головные уборы должны быть у каждого участника команды, надеты правильно, челки убраны под головной убор, волосы собраны или заплетены. В случае падения головного убора во время показательных выступлений ставится штрафной бал. Наличие бантов и количество бантов у каждой девушки должно совпадать; банты надеваются под нижнюю границу головного убора. Если используются ленточные банты, то банты должны быть завязаны. Косички с бантами должны быть уложены на одну сторону, у всех девушек команды.

Форма одежды должна быть: одного цвета или оттенка, одинаково заправленной у всех участников команды. Количество нашивок/эмблем должно быть одинаковое, карманы застегнуты на одинаковое количество пуговицы. Брюки: отглажены, подогнаны по длине ног. Юбки одной длины, надеты на высоту не более 5 см. от колена, колготки одного тона (телесные/черные). Парадные ремни одинакового образца (пряжки начищены). Парадные белые перчатки должны быть чистые и заправлены под манжетами кителя. Обувь черного цвета, высота каблука не более 5 см, начищенная.

Разрешаются: туфли, полуботинки, берцы, балетки.

Запрещаются: кроссовки, кеды, ботинки иных цветов, цветные вставки и иные элементы обуви.

Так же запрещается: ношение перстней, колец, фенечек, браслетов и т.д. за исключением обручальных колец.

Дополнительно разрешаются: знаки отличия (медали, значки, лычки), аксельбанты (одинаковые и правильно закрепленные). Все атрибуты должны быть одинаковыми. Шевроны, знаки различия, курсовки, погоны и т.п. должны быть качественно пришиты на установленных расстояниях.

В процессе проведения Акции «Пост №1», участникам необходимо неукоснительно выполнять и поддерживать:

- дисциплину в период несения службы «Почётным караулом», при нахождении на территории Санкт-Петербургского государственного казенного учреждения «Пискаревское мемориальное кладбище», монумента героическим защитникам Ленинграда, Государственного музея истории Санкт-Петербурга;

- соблюдение ритуалов на Посту №1 (порядок действий разводящего и караула, выполняются в точности, как при проведении смотра-конкурса «Почетных караулов», указанных в приложении № 3 настоящего положения);

Организаторы Акции «Эстафета памяти - Почетный караул», оставляют за собой право не допустить, к участию в Акции не подготовленных участников из состава команд «Почетного караула» (при несоблюдении вышеперечисленных требований к участникам проведения Акции).

6. ПРОГРАММА АКЦИИ

Акция проводится в 3 этапа.

1. Подготовительный этап:

- 1.1. Формирование графика несения караульной службы.
- 1.2. Проведение инструкторско-методического совещания с руководителями команд.

2. Церемония несения службы почетными караулами на «Посту № 1»:

- 2.1. Прибытие к месту проведения акции;
- 2.2. Осмотр и проверка формы одежды и внешнего вида участников почетного караула;
- 2.3. Выход к месту построения в составе команды Почетного караула;
- 2.4. Заступление часовых Почетного караула 1 смены на «Пост № 1»;
- 2.5. Смена часовых Почетного караула;
- 2.6. Снятие часовых Почетного караула с «Поста № 1».
- 2.7. Убытие участников Почетного караула с мемориального комплекса на площади

Победы.

3. Заключительный этап:

3.1. Размещение представителями почетных караулов фотографий и видеозаписей несения караульной службы на «Посту № 1» в социальной сети ВКонтакте с хештэгом #ЭстафетаПамяти_ПочетныйКараул_2024.

7. ПОРЯДОК И СРОКИ ПОДАЧИ ЗАЯВОК

Для участия в Акции необходимо прислать предварительную заявку об участии (приложение 1), подписанную директором образовательного учреждения.

Заявки принимаются ГБНОУ «Балтийский берег» до 27 апреля 2024 года на электронную почту: patriot-SPb1@yandex.ru.

8. ПЕРЕЧЕНЬ ДОКУМЕНТОВ, ПРЕДСТАВЛЯЕМЫХ УЧАСТНИКАМИ

- заявку, заверенную руководителем образовательной организации и медицинским учреждением по установленной форме (Приложение 2);
- выписку из приказа по образовательному учреждению, о направлении команды для участия в Акции и возложении на руководителя ответственности за жизнь и здоровье детей;
- полис страхования от несчастных случаев на каждого участника
- справку о проведении инструктажа по мерам безопасности (приложение 3);
- согласие законного представителя на обработку персональных данных несовершеннолетнего (Приложение 1);
- заявление законного представителя на участие в Акции.

9. КОНТАКТНАЯ ИНФОРМАЦИЯ.

Официальная информация о мероприятии размещена на электронных ресурсах в информационно-телекоммуникационной сети «Интернет»:

https://vk.com/patriot_center_spb - группа ВКонтакте ГЦПВПРиКО ГБНОУ «Балтийский берег»

<http://www.patriot.balticbereg.ru/meropr> - официальный сайт ГБНОУ «Балтийский берег»

Приложение №1
Положение о ежегодном региональном
смотре-конкурсе почетных караулов среди
обучающихся Санкт-Петербурга,
посвященному памятным датам
Победы советского народа в
Великой Отечественной войне
1941-1945 годов «Пост №1»

Предварительная заявка
на участие в мероприятии
(заполняется в электронном виде)
в городской Акции «Пост №1»

ОО _____

Район _____

Количество команд _____

Руководители команды _____

Контактный телефон _____

Руководитель образовательной организации _____
(подпись)

Дата ____ г.

М.П.

Контактный телефон _____

СОГЛАСИЕ

на использование и обработку персональных данных

Я, _____,

*ФИО родителя или законного представителя*паспорт _____, выдан _____
_____ серия _____ номер _____ когда, кем выдан _____*(в случае опекуна / попечительства указать реквизиты документа, на основании которого осуществляется опека или попечительство)**адрес проживания*

контактный телефон: _____, электронная

почта: _____,

являющийся родителем (законным представителем) ребенка

фамилия, имя, отчество ребенка

паспорт (свидетельство о рождении) _____,

*серия номер**когда, кем*

выдан _____

адрес проживания

на основании Семейного кодекса РФ и Федерального закона от 27.07.2006 г. № 152-ФЗ «О персональных данных» даю согласие на обработку своих персональных данных и персональных данных ребенка (далее - Ребенок) ГБОУ «Балтийский берег», расположенному по адресу: Санкт-Петербург, ул. Чернышевского, д. 49, лит. А, в связи с направлением Ребенка на _____

наименование мероприятия

Перечень своих персональных данных, на обработку (любое действие (операцию) или совокупность действий (операций), совершаемых с использованием средств автоматизации или без использования таких средств с персональными данными, включая сбор, запись, систематизацию, накопление, хранение, уточнение (обновление, изменение), извлечение, использование, передачу (распространение, предоставление, доступ), обезличивание, блокирование, удаление, уничтожение) которых даю согласие: фамилия, имя, отчество, серия и номер паспорта, сведения о выдаче паспорта, включая дату выдачи и код подразделения, место регистрации и место фактического проживания, номер домашнего телефона, адрес мобильного телефона, место работы, занимаемая должность, номер служебного телефона, адрес электронной почты, дополнительные данные, которые я сообщил(а) в заявлении, договоре, других заполняемых мною документах.

Перечень персональных данных Ребенка, на обработку (любое действие (операцию) или совокупность действий (операций), совершаемых с использованием средств автоматизации или без использования таких средств с персональными данными, включая сбор, запись, систематизацию, накопление, хранение, уточнение (обновление, изменение), извлечение, использование, передачу (распространение, предоставление, доступ), обезличивание, блокирование, удаление, уничтожение) которых даю согласие: фамилия, имя, отчество, школа, класс, домашний адрес, дата регистрации по месту проживания, дата рождения, место рождения, серия и номер паспорта (свидетельства о рождении), сведения о выдаче паспорта (свидетельства о рождении), включая дату выдачи и код подразделения, серия и номер миграционной карты, вида на жительство, разрешения на временное проживание, телефон, адрес электронной почты, результаты участия Ребенка в различных олимпиадах, смотрах, конкурсах, соревнованиях и т.п., сведения о размере одежды, сведения о состоянии здоровья, дополнительные данные, которые я сообщил(а) в заявлении, договоре, других заполняемых мною документах.

Я даю разрешение на безвозмездное использование фото- и видеоматериалов, а также других информационных материалов с участием моего ребенка во внутренних и внешних коммуникациях, фотографии и изображение могут быть скопированы, представлены и сделаны достоянием общественности или адаптированы для использования любыми СМИ и любым способом, в частности в рекламных буклетах и во всех средствах массовой информации, ТВ, кинофильмах, видео, в Интернете, листовках, почтовых рассылках, каталогах, постерах, промо статьях, рекламной кампании, на упаковке, и т.д. при условии, что произведенные фотографии и видео не нанесут вред достоинству и репутации моего ребенка.

Я согласен(-сна), что обработка персональных данных может осуществляться как с использованием автоматизированных средств, так и без таковых.

Данное согласие действует до достижения целей обработки персональных данных или в течение срока хранения информации, но в любом случае не более чем в течение пяти лет с даты составления настоящего согласия (если иное не предусмотрено действующим законодательством РФ).

Я оставляю за собой право отозвать настоящее согласие, письменно уведомив об этом ГБОУ «Балтийский берег». В случае получения моего письменного заявления об отзыве настоящего согласия ГБОУ «Балтийский берег» обязан прекратить обработку и использование.

« ____ » _____ 20 ____ г.

Подпись _____ / _____
Фамилия, инициалы

Справка о проведении инструктажа по мерам безопасности

Настоящей справкой удостоверяется, что со всеми нижеперечисленными членами команды

_____ ,
(ОО, район)

направленными для участия в ежегодной региональной Акции «Эстафета памяти – почетный караул» почетных караулов среди обучающихся Санкт-Петербурга, посвященному памятным датам Победы советского народа в Великой Отечественной войне 1941-1945 годов «Пост №1» проведён инструктаж по следующим темам:

1. Правила поведения во время проведения Акции «Эстафета памяти – почетный караул» (далее - Акция) на различных площадках Санкт-Петербурга
2. Меры безопасности во время движения в транспорте и пешком к месту проведения Акции.
3. Меры безопасности во время проведения Акции, противопожарная безопасность.

№	Фамилия, имя, отчество	Личная подпись членов команды, с которыми проведён инструктаж
1.		
2.		
3.		
4.		
5.		
6.		
7.		
8.		
9.		

Инструктаж проведён _____
(Ф. И. О. полностью, должность проводившего инструктаж)

Подпись, проводившего инструктаж _____

Руководитель команды _____
(Ф. И. О. полностью, должность)

Руководитель образовательной организации _____
(подпись)

Дата ____ . ____ . ____ г.

М.П.

Контактный телефон _____

ЗАЯВКА
на участие в мероприятии
(заполняется в электронном виде)
в городской Акции «Пост №1»

от _____
(полное наименование ОУ, район)

_____ (указать, является ли команда участников детским (общественным) объединением)

1. Возрастная группа: _____
2. Список участников: _____

№ п/п	ФИО	ОУ	Дата рождения	Допуск врача
1				
2				
3				
4				
5				

3. Ф.И.О. начальника караула _____
4. Телефон для связи _____
5. Электронная почта _____
6. Наличие у команды габарит-макетов стрелкового оружия _____
(да /нет)
8. Ф.И.О. руководителя _____
9. Телефон для связи _____
10. Электронная почта _____
11. Планируемые сроки несения службы у монумента _____
_____ дата, время (с 10.00-13.00 с 14.00-16.00)
8. Наличие автотранспорта для перевозки детей _____
марка, гос. регистрац. знак

Дата _____ Подпись _____

Руководитель образовательной организации _____
(подпись)

Дата ____ . ____ . ____ г.

М.П.

**Информационная справка
о направлении команд Почетного караула
для проведения городской Акции «Пост №1»
на площадке мемориального комплекса
«Монумент героическим защитникам Ленинграда»**

« ___ » _____ 20__ г.

Направляем команды Почетного караула на участие в городской Акции «Пост №1» от района

Дата заступления района на Пост №1 _____

Время заступления района на Пост №1 _____

*(с 11 до 14 или с 14 до 16 в соответствие с графиком)

№ п/п	Образовательная организация	Кол-во детей	Руководитель	Контактный телефон руководителя	Время	Данные по транспорту (марка авто, государственный регистрационный знак) (если таковое будет)	Ф.И.О. водителя транспортного средства, паспортные данные (серия и № паспорта, кем выдан)
1.	ГБОУ СОШ № 604	10	Иванов Иван Иванович	8999527....	С 11:00 до 12:00	Мерседес Е 354 ПР 178	Фуфайкин Леонид Федорович 1234 № 765432 Выдан 12.11.2000 г. Адмиралтейским РОВД
2.	ГБОУ СОШ № 552	10	Петрова Мария Ивановна	8921789....	С 12:00 до 13:00	Мерседес Е 354 ПР 178	Фуфайкин Леонид Федорович 1234 № 765432 Выдан 12.11.2000 г. Адмиралтейским РОВД
3.	ГБОУ СОШ № 93	10	Семенов Петр Николаевич	8911456....	С 13:00 до 14:00	Мерседес Е 354 ПР 178	Фуфайкин Леонид Федорович 1234 № 765432 Выдан 12.11.2000 г. Адмиралтейским РОВД

Должностное лицо _____ / _____ /

Расшифровка подписи

М.П.

**СОГЛАСИЕ РОДИТЕЛЯ (ЗАКОННОГО ПРЕДСТАВИТЕЛЯ)
НА ОБРАБОТКУ ПЕРСОНАЛЬНЫХ ДАННЫХ НЕСОВЕРШЕННОЛЕТНЕГО**

Я, _____ (ФИО),
проживающий по адресу _____,

телефон _____ эл.адрес _____ являюсь
родителем _____ (законным _____ представителем) _____ несовершеннолетнего

(ФИО, дата рождения) (далее – ребенок) на основании ст. 64 п. 1 Семейного кодекса РФ.

Настоящим даю свое согласие городскому центру патриотического воспитания, профилактической работы и кадетского образования ГБНОУ «Балтийский берег» на обработку персональных данных несовершеннолетнего ребенка (включая фамилию и имя, класс, возраст) и размещение фотографий и видео сюжетов с участием моего ребенка в ежегодном региональном смотре-конкурсе почетных караулов среди обучающихся Санкт-Петербурга, посвященному памятным датам Победы советского народа в Великой Отечественной войне 1941-1945 годов «Пост №1» на электронных ресурсах в информационно-телекоммуникационной сети «Интернет» по адресам: <http://www.balticbereg.ru> - сайт ГБОУ «Балтийский берег» (страница ГЦГПВ) https://vk.com/patriot_center_spb - официальная страница в контакте ЦПВ и ПР ГБОУ «Балтийский берег».

Настоящим даю согласие на передачу персональных данных ребенка Государственному бюджетному нетиповому образовательному учреждению «Академия талантов» Санкт-Петербурга (ИНН 7813604570 КПП 781301001 ОГРН 1147847438298, адрес местонахождения: 197022, г. Санкт-Петербург, набережная реки Малой Невки, дом 1, литера А) для внесения в региональную систему учета детей, проявивших особые таланты. Перечень персональных данных ребенка, подлежащих передаче: фамилия, имя, отчество, полное наименование общеобразовательной организации, класс/курс обучения, полное наименование дополнительной образовательной организации, которую представляет ребенок, достижение.

Настоящим даю согласие на участие моего несовершеннолетнего ребенка в ежегодном региональном смотре-конкурсе почетных караулов среди обучающихся Санкт-Петербурга, посвященному памятным датам Победы советского народа в Великой Отечественной войне 1941-1945 годов «Пост №1»

Настоящее согласие действует бессрочно.

Настоящее согласие может быть мной отозвано в любой момент.

В случае неправомерного использования предоставленных данных согласие отзывается моим письменным заявлением.

Я по письменному запросу имею право на получение информации, касающейся обработки моих персональных данных (в соответствии со ст. 14 Федерального закона от 27 июля 2006 г. № 152-ФЗ).

Я подтверждаю, что, давая настоящее согласие, я действую по своей воле и в интересах ребенка, родителем (законным представителем) которого являюсь.

Дата: __. __. ____ г.

Подпись: _____ / _____

